

# Produktprogram för filtrering

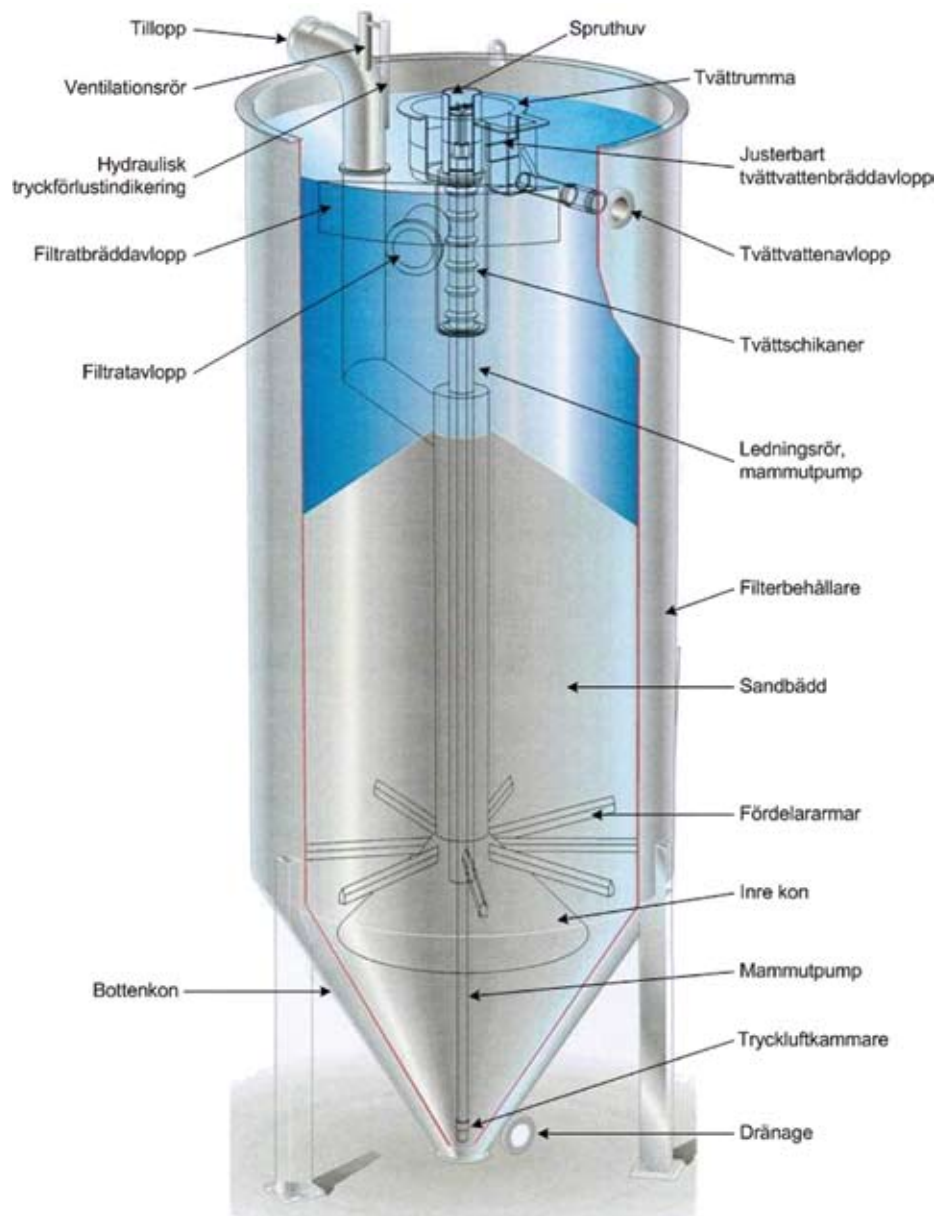

## HUBER CONTIFLOW® Sandfilter CFSF

- Sandfilter för alla flödesmängder för både kommun och industri
- Kontinuerligt driftsätt sparar drifts- och investeringskostnader
- Ingen backspolning behövs
- Utförande antingen i betong eller i rostfritt stål



## HUBER ROTAMAT® Finsilningstrumma RoMesh

- För finaste, väl definierade avskiljningsöppningar
- Avskiljning av hår, fibrer och fina suspenderade partiklar
- Signifikant minskning av COD/BOD för "River-and-Sea-Outfall"-användning
- Effektökning genom tillsats av fällnings- och flockningsmedel möjlig
- Maskvidd 0,2 - 1,0 mm, hålplåt med hål 2 och 3 mm
- Kombinerbar med Huber Drainbelt för hög kapacitet

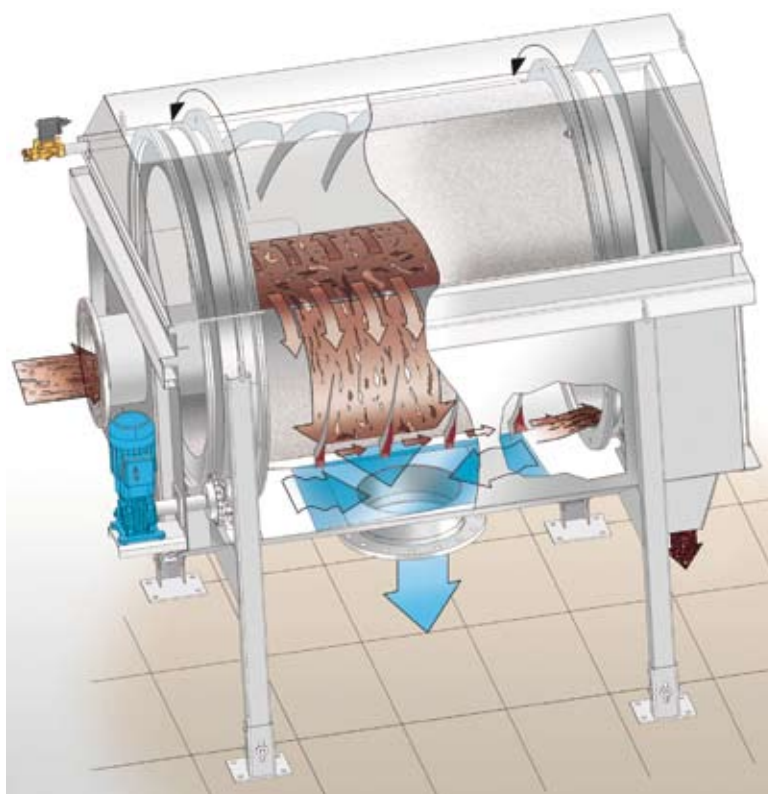

## **HUBER ROTAMAT® Membrangaller RoMem**

- Avskiljning av fiber och hår
- Ökad driftsäkerhet för efter-följande avancerade reningsprocesser genom sin mycket effektiva avskiljning
- Idealisk för montering i befintliga kanaler
- Silning, kompaktering och rensgodstransport i en maskin
- Maskvidd 0,5 - 1,0 mm

